

ORION

**ІНСТРУКЦІЯ З ЕКСПЛУАТАЦІЇ
ПРАСКИ
МОДЕЛЬ ORI-012
(українською мовою)**



Шановні покупці!
Дуже ВДЯЧНІ Вам за придбання праски ORI-012 Orion!

Ми щиро вірим у те, що на протязі багатьох років Ви будете отримувати дійсне задоволення від Вашої нової праски!

Перед початком експлуатації, будь-ласка, уважно прочитайте цю інструкцію, яка у простій та зрозумілій формі містить опис та пояснення усіх функцій.



ЗМІСТ

ЗАСОБИ БЕЗПЕКИ ТА ЗАСТАРЕЖЕННЯ.....	4
ЗАГАЛЬНІ ХАРАКТЕРИСТИКИ.....	4
ДЕТАЛІ ПРАСКИ.....	5
НАПОВНЕННЯ ПРАСКИ ВОДОЮ.....	5
ПЕРШЕ ВИКОРИСТАННЯ.....	5
ТЕМПЕРАТУРА ПРАСУВАННЯ.....	6
СУХЕ ПРАСУВАННЯ.....	6
РОЗПИЛЕННЯ ВОДИ.....	7
ПРАСУВАННЯ ПАРОЮ.....	7
КОРОТКОЧАСНА ОБРОБКА ПАРОЮ.....	7
ВЕРТИКАЛЬНЕ ВІДПАРЮВАННЯ.....	7
ВИЛИВАННЯ ВОДИ.....	7
ЧИЩЕННЯ.....	7
ФУНКЦІЯ АНТИ-НАКИП.....	8
САМООЧИЩЕННЯ.....	8
ТЕХНІЧНІ ХАРАКТЕРИСТИКИ.....	9
ТАБЛИЦЯ ТЕМПЕРАТУР.....	9

ЗАСОБИ БЕЗПЕКИ ТА ЗАСТЕРЕЖЕННЯ

- Уважно прочитайте дану інструкцію перед експлуатацією.
- Впевніться у тому, що напруга приладу відповідає локальній напрузі мережі.
- Не використовуйте праску з будь-якими порушеннями. Віднесіть її кваліфікованим спеціалістам для ремонту.
- Не залишайте праску ввімкненою без нагляду. Якщо Вам необхідно відійти, завжди вимикайте праску, від'єднав її з мережі, і поставте у вертикальному положенні.
- Не залишайте дітей наодинці з ввімкненими електричними приладами.
- Вимикаючи прилад з мережі, тягніть за штепсель, а не за шнур живлення сухими руками.
- Щоб запобігти ураженню електричним струмом, не занурюйте праску у воду або іншу рідину.
- Запобігайте торканню електричного шнуру з гарячими поверхнями.
- Перед тим як прибрати праску, дайте їй повністю схолонути, поставивши вертикально на поверхні.
- Перед чищенням завжди вимикайте прилад з мережі.
- Не вмикайте одночасно декілька приладів, щоб запобігти перенапруги мережі.
- Щоб запобігти ураженню електричним струмом, не розбирайте праску самі.
- При першому використанні праски Ви можете відчути дивний запах – не хвилюйтесь, це підсихають плями масла. Вони швидко випаруються і запах зникне.
- Зберігайте дану інструкцію.

Увага! Для наповнення резервуару використовуйте водопровідну воду. Але, якщо водопровідна вода надто жорстка, замініть її на дистильовану воду.

ЗАГАЛЬНІ ХАРАКТЕРИСТИКИ

- Праска для сухого прасування
- Функція розпилення води
- Пара, що регулюється
- Паровий удар
- Функція «анти-накип»
- Функція «капля стоп»: захист від протікання подошви під час прасування при низькій температурі
- Функція самоочищення
- Температура, що регулюється, зі світловим індикатором
- Дисплей рівня води
- Подошва з нержавіючої сталі

ДЕТАЛІ ПРАСКИ

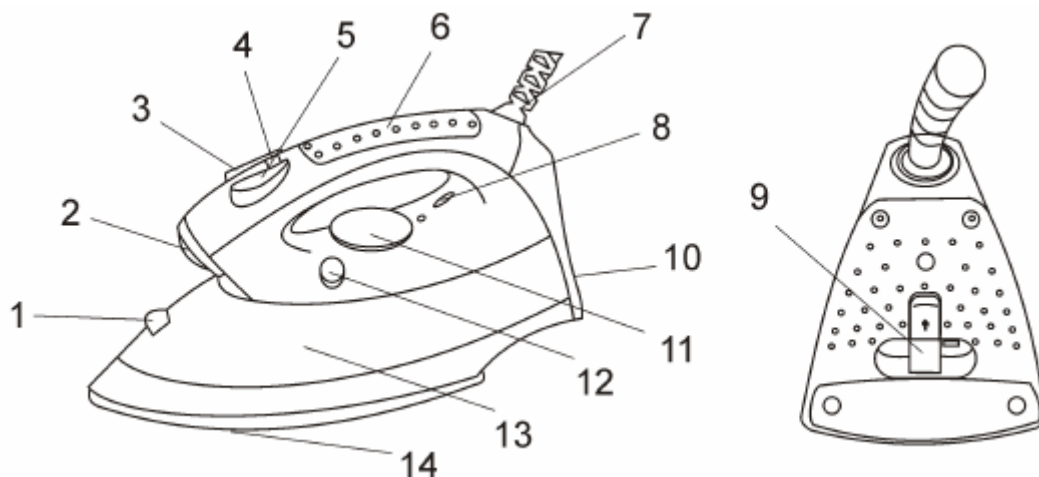

1. Розпилювач
2. Кришка резервуару для води
3. Кнопка подачі пари
4. Регулятор подачі пари
5. Кнопка розпилення води
6. Ручка
7. Захисне пристосування електрошнура
8. Індикатор нагріву праски
9. Знімний протинакипний блок
10. Задня стінка
11. Диск регулювання температури
12. Кнопка самоочищення
13. Прозорий резервуар для води
14. Підшва з нержавіючої сталі

НАПОВНЕННЯ ПРАСКИ ВОДОЮ

- Впевніться у тому, що праска вимкнена з мережі.
- Рекомендуємо використовувати дистильовану або ж демінералізовану воду.
- Впевніться у тому, що кнопка регулювання відпарювання в положенні “0”.
- Поставте праску вертикально і влийте воду в отвір резервуару до позначки “MAX”.
- Якщо ви хочете долити воду у процесі прасування, спочатку вимкніть прилад з електромережі.

Примітка: не використовуйте інші рідини.

ПЕРШЕ ВИКОРИСТАННЯ

- Приберіть усі етикетки з праски.
- Наповніть резервуар водою.
- Ввімкніть прилад у мережу.

- Встановіть терморегулятор в максимальному положенні. Загориться лампочка індикатора.
- Пропрасуйте яку-небудь тканину, використовуючи функцію прасування парою. Коли невелика частина води випарується, праска буде готова до експлуатації.

ТЕМПЕРАТУРА ПРАСУВАННЯ

- Завжди виконуйте правила догляду за виробом, котрий Ви збираєтесь прасувати, згідно ярличка на ньому.
- Розсортуйте вироби за видами тканини: синтетика до синтетики, бавовна до бавовни і т.д.
- Рекомендується починати прасувати з тканин, котрі вимагають більш низької температури прасування.
- Вироби з різними видами обробки рекомендується прасувати при низькій температурі.
- Якщо виріб складається з декількох видів тканин, вибирайте мінімальну температуру для цих компонентів. Наприклад, виріб складається з 60% синтетики і 40% бавовни: вибирається положення для синтетичних тканин і процес прасування без пари.
- При прасуванні вовняних тканин (100% вовни) праску потрібно встановити в положення прасування парою. Рекомендується встановити регулятор відпарювання в максимальне положення і прасувати через тонку тканину. Вироби з вовни можуть блищати після прасування. Щоб цього уникнути, прасуйте виріб, вивернувши його.
- Оксамит та інші тканини, на котрих швидко з'являються блискучі плями, необхідно прасувати в одному напрямку при слабому натисканні.
- Шовк та синтетичні тканини необхідно прасувати навиворіт. Щоб запобігти появи плям, не зволожуйте такі тканини.
- Не залишайте гарячу праску в горизонтальному положенні на тканині.
- Якщо інструкція з прасування виробу відсутня і Ви знаєте вид тканини, зверніться до таблиці температур в кінці даної інструкції.

СУХЕ ПРАСУВАННЯ

- Ввімкніть прилад в мережу і поставте його вертикально.
- Поставте регулятор подачі пари в позицію "0".
- Встановіть терморегулятор у відповідності з типом тканини, яку Ви збираєтесь прасувати.
- Дочекайтесь, поки згасне індикатор нагріву праски. Це означає, що праска нагрілась до заданої температури.
- Після того, як Ви завершили прасувати, поставте терморегулятор у мінімальне положення "MIN" і вимкніть прилад з електромережі.

Примітка: Якщо під час роботи Вам необхідно перейти до режиму відпарювання, а в резервуарі немає води, почекайте, поки прилад схолоне, а потім наповніть резервуар.

РОЗПИЛЕННЯ ВОДИ

Під час прасування для змочування тканини водою необхідно натискати кнопку розпилення води (інколи декілька разів).

Примітка: впевніться, що резервуар наповнений водою.

ПРАСУВАННЯ ПАРОЮ

- Ввімкніть прилад в мережу і поставте його вертикально.
- Встановіть терморегулятор на середнє або максимальне положення.
- Зачекайте, поки лампочка індикатору погасне.
- Встановіть регулятор подачі пари в необхідне положення.
- Після того, як Ви завершили прасувати, поставте терморегулятор у мінімальне положення “MIN” і вимкніть прилад з електромережі.

Примітка: впевніться, що резервуар наповнений водою.

КОРОТКОЧАСНА ОБРОБКА ПАРОЮ

Ця функція використовується для розгладжування глибоких складок, прасування манжетів, грубих тканин. Під час прасування різко натисніть кнопку подачі струменю пари. Відбудеться інтенсивне виділення пари з підшви праски.

Примітка:

1. Впевніться, що резервуар наповнений водою.
2. Щоб запобігти протіканню води з парових отворів утримуйте кнопку відпарювання в натиснутому положенні не більше 5 секунд.

ВЕРТИКАЛЬНЕ ВІДПАРЮВАННЯ

Повісьте одяг і, тримаючи праску вертикально на відстані 15-20см від одягу, різко натисніть на кнопку подачі струменю пари декілька разів, рухаючи праску вздовж того місця, яке Ви відпарюєте.

Примітка: впевніться, що резервуар наповнений водою.

ВИЛИВАННЯ ВОДИ

Вимкніть праску з мережі, встановіть кнопку регулювання відпарювання і терморегулятор в положення “0” і, відкривши резервуар, вилийте воду, що залишилася. Для того щоб праска була сухою, ввімкніть її знову при самій високій температурі на декілька хвилин.

ЧИЩЕННЯ

- Перед чищенням вимкніть праску з мережі і дайте їй схолонути.
- Протріть поверхню праски вологою тканиною, користуючись рідким засобом для чищення.
- Парові отвори можна чистити зубочисткою.
- Для чищення резервуару наповніть його водою, струсніть декілька разів і вилийте рідину.
- Для чищення праски не використовуйте обдираючі матеріали і абразивні речовини.

- Намагайтесь зберегти підошву праски гладкою. Уникайте різких дотиків підошви з металічними предметами.

Примітка:

- Під час чищення не занурюйте праску у воду.
- Не використовуйте оцет або інші рідини наподоби оцету для чищення резервуару для води.

ФУНКЦІЯ «АНТИ-НАКИП»

- Ваша праска забезпечена функцією АНТИ-НАКИП для захисту від накипу.
- Вимкніть прилад з електромережі і дайте схолонути.
- Вилийте воду з резервуару.

Увага! Ніколи не виливайте воду через отвір для знімного протинакипного блоку.

- Зсуньте вгору кнопку над протинакипним блоком і вийміть блок двома пальцями. Опустіть протинакипний блок в 5% розчин повареної солі на 2 години.
- Перед використанням праски обов'язково поставте блок назад до клацання.

Увага! Очищуйте знімний блок кожні два місяці.

САМООЧИЩЕННЯ

Режим самоочищення слід використовувати раз на місяць для видалення накипу, ворсу і забруднень, котрі утворились всередині праски. Ця процедура допоможе Вам продовжити термін придатності праски.

- Наповніть резервуар для води до максимальної позначки, потім закрийте кришку.
- Поставте праску вертикально.
- Встановіть терморегулятор в положенні "МАХ".
- Ввімкніть праску в мережу.
- Зачекайте поки праска нагріється і згасне лампочка індикатору.
- Вимкніть праску з мережі, встановіть регулятор подачі пари в положення "3", тримайте праску горизонтально над раковиною, натиснувши кнопку самоочищення, протягом 30 секунд.
- З отворів на підошві буде виділятися вода з частинками накипу та бруду. Рухайте праскою вперед-назад.
- Коли вода закінчиться, встановіть регулятор подачі пари в положення "0".
- При значному забрудненні праски рекомендується повторити цикл самоочищення.
- Щоб висушити підошву праски, попросуяте кусок непотрібної тканини.
- Вимкніть праску з електромережі і дайте їй схолонути, перед тим як прийняти.

ТЕХНІЧНІ ХАРАКТЕРИСТИКИ









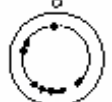

Модель: ORI-012

Живлення: 220В - 230В ~ 50Гц

Максимальна потужність: 1800 Вт

Температура: 90±15/20 - 200±20°C

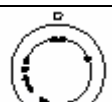
ТАБЛИЦЯ ТЕМПЕРАТУР

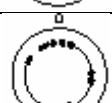
Примітка:			
 На ярличку означає, що виріб не можна прасувати! (Наприклад, еластик.)			
ярлик	вид тканини	волокно	позиція терморегулятора
	синтетика	акріл поліпропілен поліетан	
	синтетика	ацетатволокно тріацетат	
	синтетика	з люрексом поліамід (нейлон) поліестер, віскоза	
	ШОВК	ШОВК	
	вовна	вовна	
	бавовна	бавовна	
	льон	льон	